

Twist screw "A" to adjust the stop brake according to the door's weight.

Girar el tornillo "A" en el freno de tope para variar la fuerza del enganche



CHARACTERISTICS

- **FUNCTION** It allows the sliding of a rigid door.
- **CAPACITY** 40 kg.
- **USE** For rigid doors.
- **SLIDING MECHANISM** Uses nylon rollers with Teflon wheels on pins.
- **PRATICAL** Upper sliding movement, leaving the lower section free.
- **ADJUSTMENT** The stop brake is adjustable according to the door's weight.

CARACTERISTICAS

- **FUNCIÓN** Permite deslizar una puerta rígida.
- **CAPACIDAD** 40 kg.
- **USO** Para Puertas Rígidas.
- **DESLIZAMIENTO** Utiliza carros en nylon con ruedas en teflon con pernio.
- **PRACTICIDAD** El sistema desliza por la parte superior dejando el suelo libre.
- **REGULACIÓN** El freno es regulable según el peso de la hoja.

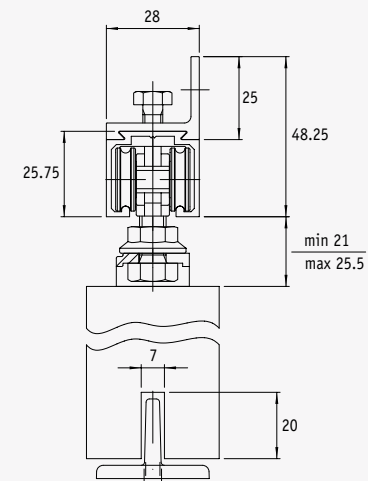
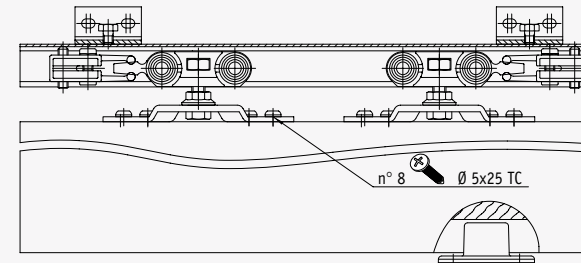

KIT Art. 0400/3

Art. 0400/54
Rollers (hanger) Pcs. 2
Carro de deslizamiento Pzas. 2

Art. 0810/80X800
Lower guide Pcs. 1
Guiador inferior Pz. 1

Art. 0400/53
Door clamp bracket Pcs. 2
Soporte de anclaje Pzas. 2

Art. 0400/51
Support screw for roller (hanger) Pcs. 2
Tornillo de soporte carro Pzas. 2

Art. 0400/52
Stop brake. Pcs. 2
Freno de tope Pzas. 2

KIT Art. 0400/1
Doors 50x70 - Puertas 50x70

Art. 0400/1 m. 6
Art. 0400/6 m. 3

Drilled and anodised aluminium track, capacity 40 kg.
Guía en aluminio forado y anodizado 40 kg.

KIT Art. 0400/110
Doors 50x70 - Puertas 50x70

KIT (Art. 0400/3) + track mm. 1.100
KIT (Art. 0400/3) + guía mm. 1.100

KIT Art. 0400/150
Doors 71x90 - Puertas 71x90

KIT (Art. 0400/3) + track mm. 1.500
KIT (Art. 0400/3) + guía mm. 1.500

KIT Art. 0400/190
Doors 91x120 - Puertas 91x120

KIT (Art. 0400/3) + track mm. 1.900
KIT (Art. 0400/3) + guía mm. 1.900

KIT Art. 0400/230
Doors 121x150 - Puertas 121x150

KIT (Art. 0400/3) + track mm. 2.300
KIT (Art. 0400/3) + guía mm. 2.300

KIT Art. 0400/300
Doors 151x180 - Puertas 151x180

KIT (Art. 0400/3) + track mm. 3.000
KIT (Art. 0400/3) + guía mm. 3.000

Art. 0400/5
Side mount
Soporte de conexión lateral

CAPACITY 40 kg.
CAPACIDAD 40 kg.