

d Rolamentos

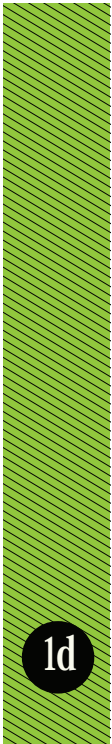

Codificação de Rolamentos

Codigo do Rolamento	
.1 - Inox	.0 - Temperado e Zincado
DT - Daytona	SD - SuperDaytona
JB - JUMBO	BX - BXT
OX - Oscilante	SF - Simples Fixo
DF - Duplo Fixo	
	Carga por folha
	S - Simples
	D - Duplo

9262 .1 DT 20 S

DT - DAYTONA simples ou duplo de afinação
 SD - SUPERDAYTONA simples ou duplo de afinação
 JB.CT - JUMBO duplo oscilante afinação (trat. esp)
 JB.ZN - JUMBO duplo oscilante afinação (trat.zinc)
 BX - BXT simples afinação
 OX - OSCILANTE duplo oscilante
 SF - Simples fixo
 DF - duplo fixo

Rolamentos

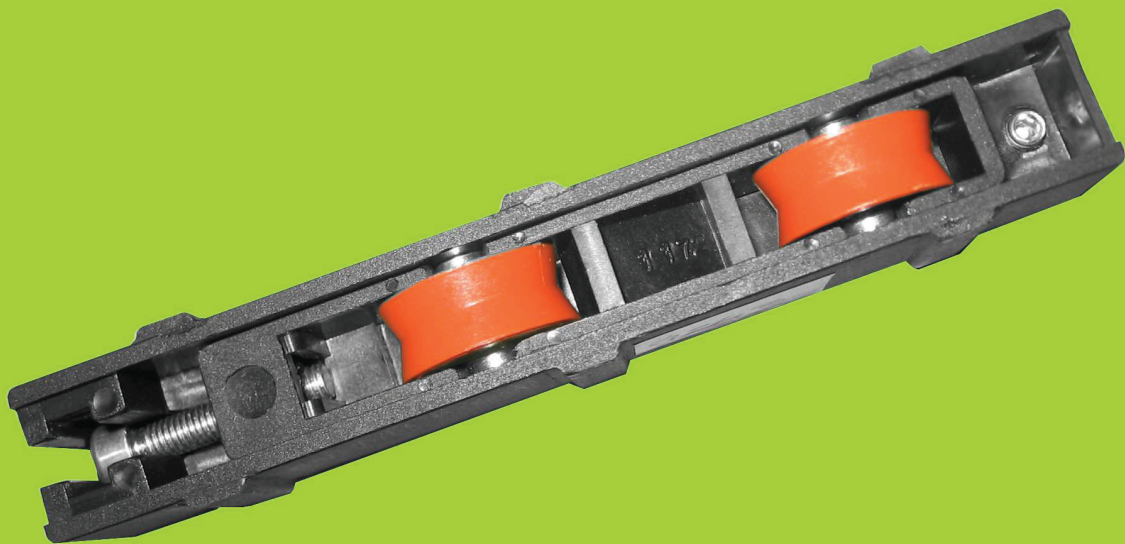
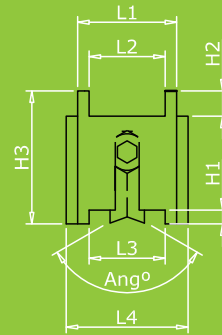
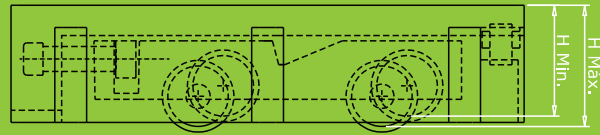
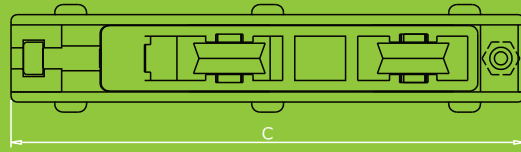

Duplo afinação Daytona



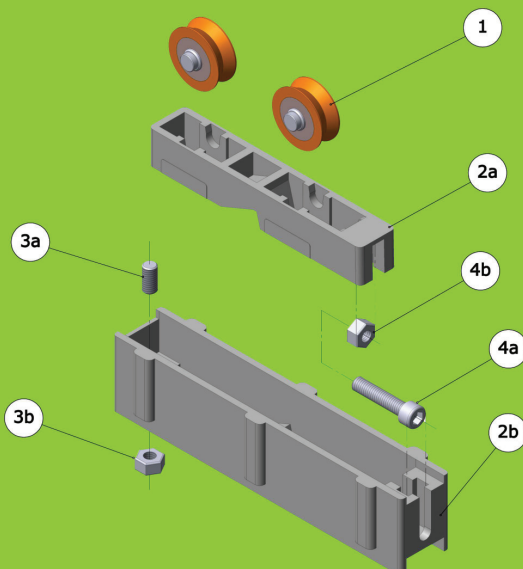

20d



- 1 - Rolamento
- 2a - PA 66G F30
- 2b - PA 66G F30
- 3a - M5
- 3b - M5
- 4a - M5
- 4b - M5

Ref.		QTY. MIN		QTY.		Especificações				
						Rolamento			Ferragens	
9065	2585	30	200x150x100	30	60 Kg	Esferas 2 Pistas Temp. POLIS			Zincado	
9065.1	2515				50 Kg	Esferas 2 Pistas INOX POLIS			Inox	
9066	2580				Rol. agulhas			Zincado		
9066.1					Inox					
L1 24	L2 19	L3 19	L4 NA	H1 4,1	H2 5,6	H3 32	C 130	H máx. 33	H min. 29,7	Angº/Raio 20º
Série: PF-90/CP/TC4000 DEC./N22000										
90237.2DT80D	14800	150	354X274X202	150	80 Kg	Rol. agulhas			Zincado	
L1 24,2	L2 18,7	L3 18,7	L4 NA	H1 3,5	H2 8,5	H3 34,5	C 130	H máx. 36	H min. 33	Angº/Raio 20º
Série: NA										
9112	1995	30	200x150x100	30	90 Kg	Rol. agulhas			Zincado	
9112.1	1985								Inox	
L1 19	L2 13,5	L3 14,5	L4 21,5	H1 2	H2 5,5	H3 27,2	C 127,5	H máx. 31,3	H min. 27,7	Angº/Raio 20º
Série: Confort/SW3/N21000/TF200/F70										
9140	2120	30	200x150x100	30	95 Kg	Rol. agulhas			Zincado	
9140.1									Inox	
L1 21,5	L2 16,4	L3 NA	L4 NA	H1 NA	H2 6	H3 26,7	C 127,5	H máx. 32,6	H min. 29	Angº/Raio R3
Série: G90/MILLENUM										
9145	2055	30	200x150x100	30	80 Kg	Rol. agulhas			Zincado	
L1 21,5	L2 16,4	L3 NA	L4 NA	H1 NA	H2 6	H3 26,7	C 127,5	H máx. 33,5	H min. 28,5	Angº/Raio 20º
Série: N21000 Decorativa										
9147	2040	30	200x150x100	30	95 Kg	Rol. agulhas			Zincado	
9147.1					Inox					
9148	2110				60 Kg	Esferas 1 Pista temp. P.E.M.			Zincado	
9148.1		50 Kg	Esferas 1 Pista INOX P.E.M.			Inox				
9207	2200	70 Kg	Esferas 2 Pistas temp. P.E.M.			Zincado				
L1 19,1	L2 13,5	L3 14,5	L4 NA	H1 2	H2 5,5	H3 27,3	C 127,5	H máx. 33	H min. 29,5	Angº/Raio 15º
Série: CE/C65										
9225	2600	30	224x164x124	30	60 Kg	Rol. agulhas			Zincado	
9225.1									Inox	
L1 27,4	L2 18,5	L3 21,8	L4 NA	H1 1,44	H2 6	H3 32	C 130	H máx. 34	H min. 29	Angº/Raio 20º
Série: CMB87/8100										
9239	1830	30	200x150x100	30	95 Kg	Rol. agulhas			Zincado	
L1 19,2	L2 13,8	L3 14	L4 21,6	H1 0,8	H2 2	H3 22,5	C 127	H máx. 27	H min. 23	Angº/Raio 20º
Série: PB-04										
9243	2267	30	200x150x100	30	90 Kg	Esferas 2 Pistas temp. P.E.M.			Zincado	
9243.1	2300				80 Kg	Esferas 2 Pistas INOX P.E.M.			Inox	
L1 19	L2 13,5	L3 14,5	L4 21,5	H1 2	H2 5,5	H3 27,1	C 127,5	H máx. 32,5	H min. 29,9	Angº/Raio 20º
Série: Confort										
9265	3675	50	224x164x124	50	90 Kg	Esferas 2 Pistas temp. P.E.M.			Zincado	
9265.1	3675				80 Kg	Esferas 2 Pistas INOX P.E.M.			Inox	
L1 23,3	L2 NA	L3 NA	L4 NA	H1 NA	H2 NA	H3 20,5	C 127,5	H máx. 26,5	H min. 25	Angº/Raio 15º
Série: MI/ COR 2000										

Ref.		QTY. MIN		QTY		Especificações				
						Rolamento			Ferragens	
9272.1	2040	30	200x150x100	30	50 Kg	Esferas 1 Pista INOX P.E.M.			Inox	
9273					95 Kg	Rol. agulhas			Zincado	
9273.1									Inox	
L1	L2	L3	L4	H1	H2	H3	C	H máx.	H mín.	Angº/Raio
22	16,4	16,5	NA	1,5	5,7	30,5	127,5	34	30,6	30º
Série:						C75				
9279	8500	120	354x274x202	120	70 Kg	Rol. agulhas			Zincado	
L1	L2	L3	L4	H1	H2	H3	C	H máx.	H mín.	Angº/Raio
21,5	16,4	NA	NA	NA	5,6	26,2	127,5	32	30	R3
Série:						MG LA				
9295	2135	30	200x150x100	30	60 Kg	Esferas 1 Pista temp. P.E.M.			Zincado	
9295.1	2150				50 Kg	Esferas 1 Pista INOX P.E.M.			Inox	
L1	L2	L3	L4	H1	H2	H3	C	H máx.	H mín.	Angº/Raio
19	13,5	14,5	21,5	2	5,5	27,1	127,5	32,5	29,9	20º
Série:						Confort + Alto				
9308	2040	30	200x150x100	30	60 Kg	Esferas 1 Pista temp. P.E.M.			Zincado	
9308.1					2180	50 Kg	Esferas 1 Pista INOX P.E.M.			Inox
9309	90 Kg					Esferas 2 Pistas temp. P.E.M.			Zincado	
9309.1	80 Kg					Esferas 2 Pistas INOX P.E.M.			Inox	
9310	95 Kg					Rol. agulhas			Zincado	
9310.1	95 Kg							Inox		
L1	L2	L3	L4	H1	H2	H3	C	H máx.	H mín.	Angº/Raio
17	14	NA	25,3	NA	8,5	24,1	127,5	33	29	20º
Série:						B80				
9468	2010	120	200x150x100	120	25 Kg	Esferas 1 Pista temp. P.E.M			Zincado	
L1	L2	L3	L4	H1	H2	H3	C	H máx.	H mín.	Angº/Raio
19	14	NA	25,3	NA	8,5	24,1	127,5	33	29	20º
Série:						TC 600				
9322	1995	30	200x150x100	30	70 Kg	Rol. agulhas			Zincado	
L1	L2	L3	L4	H1	H2	H3	C	H máx.	H mín.	Angº/Raio
21,7	NA	NA	25,3	NA	4,6	24,1	127,5	28,7	26	15º
Série:						RT-85				
9368	7450	60	297x170x188	60	70 Kg	Esferas 2 Pistas temp. P.E.M.			Zincado	
9441.1	5800				60 Kg	Esferas 2 Pistas INOX POLIS			Inox	
L1	L2	L3	L4	H1	H2	H3	C	H máx.	H mín.	Angº/Raio
24	18,8	19	NA	5	5	31,6	130	37,4	34,5	15º
Série:						TC4000 (+Alto)				
9392	13100	30	200x150x100	30	95 Kg	Rol. agulhas			Inox	
L1	L2	L3	L4	H1	H2	H3	C	H máx.	H mín.	Angº/Raio
NA	NA	19	26,4	4,5	NA	27,1	130	28	24,7	15º
Série:						COMPATIVEL COM GIESSE 01836				
9433.1	2100	30	200x150x100	30	30 Kg	Esferas 2 Pistas INOX POLIS			Inox	
L1	L2	L3	L4	H1	H2	H3	C	H máx.	H mín.	Angº/Raio
24,5	18,5	18,6	NA	4,8	4,7	31,7	128,5	33	30	20º
Série:						CF				
9190	3528	50	224x164x124	50	95 Kg	Rol. agulhas			Zincado	
L1	L2	L3	L4	H1	H2	H3	C	H máx.	H mín.	Angº/Raio
21,7	NA	NA	25,3	NA	4,6	24,1	127,5	30,5	28	15º
Série:						COR 4200/CT Anicolor				

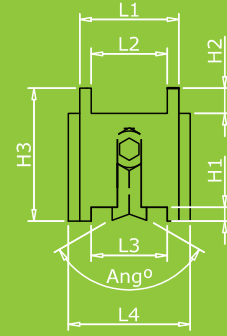
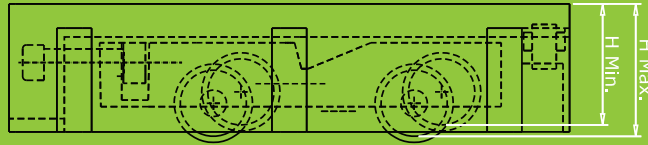
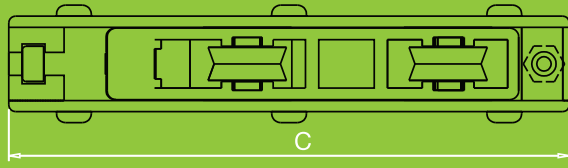

**SUPER
DAYTONA**



23d

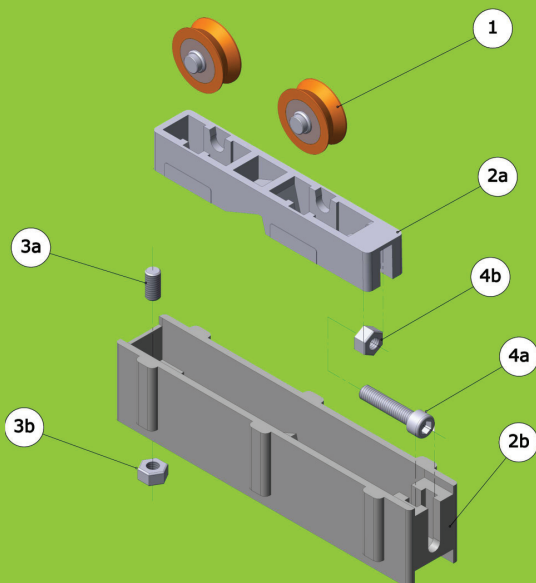

- 1 - Rolamento
- 2a - Zamak
- 2b - PA 66G F30
- 3a - M5
- 3b - M5
- 4a - M5
- 4b - M5

Rolamentos

Duplo afinação Super Daytona



Ref.		QTY. MIN		QTY.		Especificações				
						Rolamento			Ferragens	
9521.0SD100D	4835	50	224x164x124	50	90 kg	Esferas 2 Pistas Temp. POLIS			Zincado	
L1 21,6	L2 NA	L3 NA	L4 25,1	H1 NA	H2 4,6	H3 24,1	C 127,5	H máx. 28	H min. 25	Angº/ Raio 15º
Série: COR 4200/CT Anicolor										
9531.1ZN	4835	50	224X164X124	50	90 Kg	Rol. agulhas			Inox	
L1 21,7	L2 NA	L3 NA	L4 25,3	H1 NA	H2 NA	H3 19,5	C 127,5	H máx. 25,3	H min. 21,7	Angº/ Raio 20º
Série: LING28000										

24d